

Asignación de recursos

Parte 1

Con base en la estructura de desglose de trabajo (WBS) realizado en la actividad 1, analiza los recursos materiales y humanos requeridos para ejecutar cada uno de los paquetes de trabajo de la estructura WBS y **elabora la estructura de desglose de recursos (RBS)**. El resultado final debe ser parecido al que se muestra en la siguiente figura, por tanto, debe contener al menos tres niveles y de tres a cuatro elementos por nivel.

Apóyate en la guía **Practice Standard for Work Breakdown Structure** (PMI, 2019) para desarrollar tu estructura RBS.

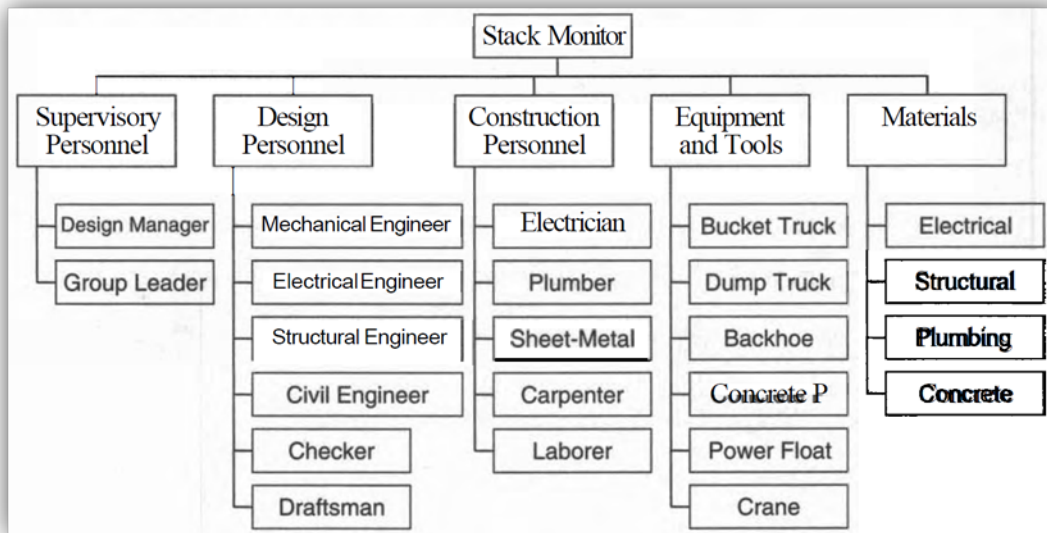

Tip: Puedes usar la herramienta online www.gloomaps.com para desarrollar tu estructura RBS.

Parte 2

Estima el costo por unidad de uso de cada uno de los recursos que se encuentran en el último nivel (apóyate en una hoja de cálculo). Algunos ejemplos de unidades se muestran a continuación:

- ✓ Hora-hombre (Pesos/HH).
- ✓ Hora-maquinaria (Pesos/M-H).
- ✓ Hora-equipo (Pesos/H-E).

Es importante hacer un desglose que permita realizar una estimación confiable y manejable de cada recurso. Por ende, el resultado es un catálogo de recursos disponibles para las actividades del proyecto (representado en la estructura WBS).

Parte 3

Asigna los recursos generados en la estructura RBS a las actividades desglosadas en la estructura WBS. Calcula el presupuesto total para cada paquete de trabajo de la estructura WBS, usando la siguiente fórmula:



Tabla 1.

Fuente: PMI. (2005). *Practice Standard for Earned Value Management*. Estados Unidos: Global Standard.

El WBS contiene información de la cantidad de unidades de recursos requerida, mientras que el RBS especifica el costo por unidad.

Parte 4

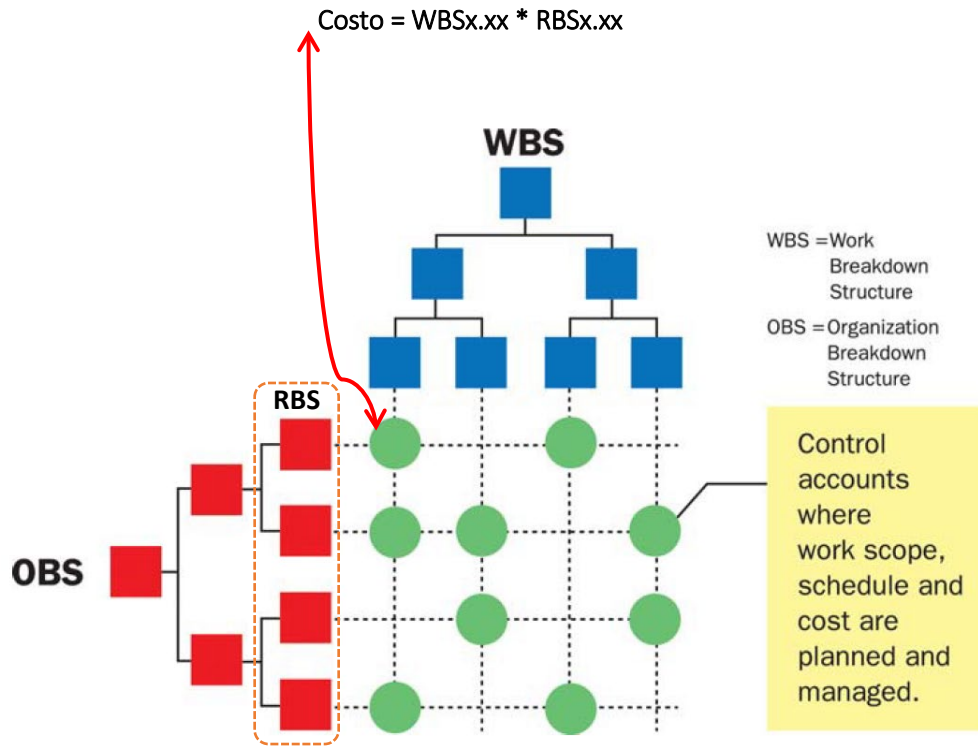
Considerando que el plan de trabajo es anual (con base en la información del WBS en cuanto a duración y cantidad de recursos a usar por actividad), intenta elaborar un plan presupuestal mensual para todo el año. El resultado representa el valor planeado del proyecto anual.

Resultados a obtener:

- ✓ Catálogo de recursos disponibles, especificando su costo por unidad de uso.
- ✓ Plan presupuestal/valor planeado.
- ✓ Recursos asignados a las tareas.

Preguntas de reflexión:

1. ¿Cuándo debes asignar los recursos a cada actividad del plan de trabajo desarrollado?
2. ¿Cómo garantizas que no exista sobre carga de trabajo en los recursos? Y si existe, ¿cómo lo resuelves?

Bibliografía

PMI. (2019). *Practice Standard for Work Breakdown Structures* (3ª edición). Estados Unidos: Global Edition.

PMI. (2005). *Practice Standard for Earned Value Management*. Estados Unidos: Global Standard.

La obra presentada es propiedad de ENSEÑANZA E INVESTIGACION SUPERIOR A.C. (UNIVERSIDAD TECMILENIO), protegida por la Ley Federal de Derecho de Autor; la alteración o deformación de una obra, así como su reproducción, exhibición o ejecución pública sin el consentimiento de su autor y titular de los derechos correspondientes es constitutivo de un delito tipificado en la Ley Federal de Derechos de Autor, así como en las Leyes Internacionales de Derecho de Autor. El uso de imágenes, fragmentos de videos, fragmentos de eventos culturales, programas y demás material que sea objeto de protección de los derechos de autor, es exclusivamente para fines educativos e informativos, y cualquier uso distinto como el lucro, reproducción, edición o modificación, será perseguido y sancionado por UNIVERSIDAD TECMILENIO. Queda prohibido copiar, reproducir, distribuir, publicar, transmitir, difundir, o en cualquier modo explotar cualquier parte de esta obra sin la autorización previa por escrito de UNIVERSIDAD TECMILENIO. Sin embargo, usted podrá bajar material a su computadora personal para uso exclusivamente personal o educacional y no comercial limitado a una copia por página. No se podrá remover o alterar de la copia ninguna leyenda de Derechos de Autor o la que manifieste la autoría del material.